

Solární vodní fontána

Instrukce k použití

Přečtěte si prosím tyto pokyny a uschovejte je pro budoucí použití

PRO NEJLEPŠÍ NABÍJENÍ UMÍSTĚTE FONTÁNU NA PŘÍMÉ SLUNEČNÍ SVĚTLO

LED světla nejsou vyměnitelná

- LEHNĚTE SI, RELAXUJTE A POSLOUCHEJTE UKLIDŇUJÍCÍ ZVUK TEKOUČÍ VODY
- SOLÁRNÍ FONTÁNA
- VODA STÉKÁ Z KAŽDÉHO PATRA FONTÁNY A VYTVÁŘÍ NÁDHERNÝ UKLIDŇUJÍCÍ ZVUK A POTÉ SE ZNOVU VRACÍ ZPĚT DO FONTÁNY
- JEDNODUŠE UMÍSTĚTE FONTÁNU DO DOBŘE OSVĚTLENÉ OBLASTI VAŠÍ ZAHRADY A UŽÍVEJTE SI
- VYROBENO Z POLYRESINU ODOLNÉHO VŮČI POVĚTRNOSTNÍM VLIVŮM

SPECIFIKACE :

- Baterie: Li-Ion 11,1V/2000MA
- Velikost solární baterie: 87 X 62 X 31 mm
- Síla čerpadla: DC 4,5-12V, 0,8-6W
- Maximální průtokové množství čerpadla: 350 l/h
- Maximální výška vodní pumpy: 135 cm

Instrukce k instalaci:

1. Před použitím připevněte čerpadlo k solárnímu panelu, zapojte hlavici postřikovače nebo hadici do výstupu čerpadla. Ujistěte se, že hladina vody zakrývá čerpadlo, ale je níže než hlavice postřikovače.
2. Zapojte napájecí vedení čerpadla do zástrčky solárního panelu a připevněte.
3. Pro správné fungování čerpadla umístěte solární panel směrem ke slunci. Stiskněte spínač na zadní straně solárního panelu, záložní baterie se bude během normálního provozu nabíjet ze solárního panelu a automaticky spustí čerpadlo bez slunečního světla.
4. Pro zapnutí solárního panelu stiskněte tlačítko ON. V tomto stavu bude solární čerpadlo pracovat a baterie se nabije. Pokud je baterie plně nabitá, může čerpadlo pracovat bez slunečního světla.
5. Stav baterie: červená – je třeba nabít
oranžová – z poloviny nabitá
zelená – plně nabitá

Když kontrolka svítí červeně nebo oranžově, znamená to, že je třeba baterii nabít.

Montážní výkres

Solární panel

Kovový kolík

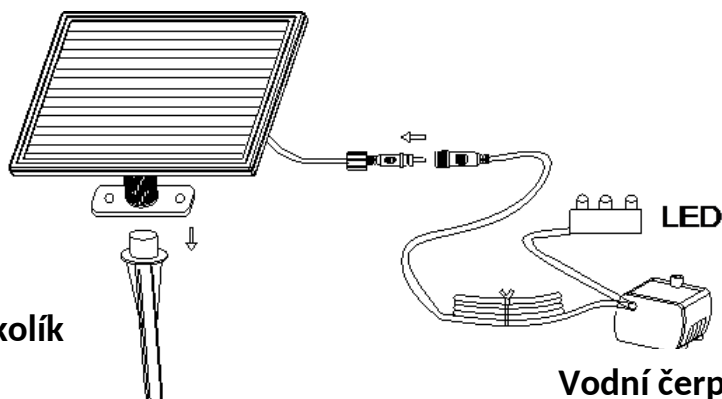

Poznámka: LED diody jsou uvnitř vodní fontány

Vodní čerpadlo

ON: Baterie pracuje automaticky a čerpadlo funguje.
OFF: Pokud je vypínač vypnutý, baterie a čerpadlo nebudou fungovat.

Tyto tři kontrolky ukazují stav baterie:
Červená: baterie je vybitá
Oranžová: baterie polovičně nabitá
Zelená: baterie plně nabitá
Když LED kontrolka svítí červeně nebo oranžově, znamená to, že je potřeba baterii nabít.

Zapojte napájecí kabel baterie do zástrčky solárního panelu a poté spusťte, baterie bude fungovat

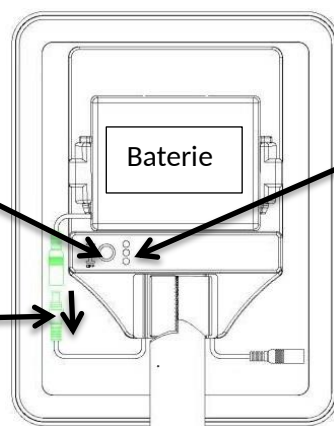

Poznámky

1. Pokud není voda, odpojte čerpadlo od baterie a solárního panelu, běh čerpadla na sucho zkrátí jeho životnost.
2. Pokud fontánu nepoužíváte nebo před jí přepravujete, odpojte čerpadlo od baterie.
3. Po delším používání pravidelně čistěte filtr čerpadla.

Baterie

- Udržujte baterie mimo dosah dětí a domácích zvířat.
- Nekombinujte použité a nové baterie.
- Nainstalujte baterie v souladu se symboly polarity.
- Pokud baterie nepoužíváte delší dobu, vyjměte je.
- Baterie nikdy nevhazujte do ohně.
- Použité nebo prošlé baterie musí být řádně zlikvidovány a recyklovány v souladu s místními předpisy. Podrobné informace vám poskytne místní úřad.
- Dodržujte pokyny výrobce baterie týkající se bezpečnosti, používání a likvidace.

Distributor/Dovozce:

IPRICE RE CARE s.r.o.
Rybníky IV 326
76001 Zlín, Czechia
tel: +420 511 447 788
email: iprice@iprice.cz



Podle Evropského nařízení odpadu 2012/19/EU tento symbol na výrobku nebo jeho obalu znamená, že výrobek nepatří do domácího odpadu. Na základě směrnice by se měl přístroj odevzdat na příslušném sběrném místě pro recyklaci elektrických a elektronických zařízení. Zajištěním správné likvidace výrobku pomůžete zabránit možným negativním dopadům na životní prostředí a lidské zdraví, což by jinak mohl být důsledek nesprávné likvidace výrobku. Pro detailnější informace o recyklaci tohoto výrobku se obraťte na svůj Místní úřad nebo na odpadovou a likvidační službu vaší domácnosti.

VÝROBCE: Váš produkt obsahuje baterky zahrnuté v Evropské směrnici 2006/66/EC, která neumožňuje vyhazování baterek do komunálního odpadu. Váš produkt obsahuje baterky zahrnuté v Evropské směrnici 2006/66/EC, která neumožňuje vyhazování baterek do komunálního odpadu. Informujte se o možnostech sběru baterií. Správný sběr a likvidace baterií pomáhá chránit potenciálně negativní následky na životní prostředí a lidské zdraví.

Solárna vodná fontána

Inštrukcie k používaniu

Prečítajte si tieto pokyny a uchovajte ich pre budúce použitie

PRE NAJLEPŠIE NABÍJANIE VŽDY UMIESTNITE NA PRIAME SLNKO

LED svetlá nie sú vymeniteľné

- LEŽTE A ODPOČÍVAJTE PRI POČÚVANÍ UKLUDŇUJUCEHO ZVUKU TEČÚCEJ VODY
- FONTÁNA NA SOLÁRNE NAPÁJANIE
- VODA STEKÁ DOLE Z KAŽDÉHO POSCHODIA FONTÁNY, VYTVÁRA NÁDHERNÝ UKLUDŇUJÚCI ZVUK
- UMIESTNITE FONTÁNU JEDNODUCHO NA DOBRE OSVETLENÉ MIESTO VAŠEJ ZÁHRADY A UŽITE SI JU
- VYROBENÉ Z POLYRESINU ODOLNÉHO VOČI POVETERNOSTNÝM VPLYVOM

ŠPECIFIKÁCIA:

- Batéria: Li-Ion 11,1V/2000MA
- Veľkosť solárnej batérie: 87 x 62 x 31 mm
- Výkon čerpadla: jednosmerný prúd 4,5-12V, 0,8-6W
- Maximálne prietokové množstvo čerpadla: 350 l/h
- Maximálna výška vodnej pumpy: 135 cm

Pokyny na inštaláciu:

1. Pred použitím pripevnite čerpadlo k solárnemu panelu, zapojte hlavicu postrekovača alebo hadicu do výstupu čerpadla. Uistite sa, že hladina vody pokrýva čerpadlo, ale je nižšie ako hlavica postrekovača.
2. Zapojte elektrické vedenie čerpadla do zástrčky solárneho panelu a potom ho upevnite.
3. Umiestnite solárny panel na slnko, aby čerpadlo fungovalo optimálne. Stlačte spínač na zadnej strane solárneho panela, záložná batéria sa bude nabíjať zo solárneho panela počas normálnej prevádzky a automaticky spustí čerpadlo bez slnečného žiarenia.
4. Keď používate solárny panel, musíte stlačiť tlačidlo do stavu ZAPNUTÉ. Potom bude solárne čerpadlo pracovať a batéria bude v tomto stave nabitá.
Keď bude batéria plne nabitá, potom solárne čerpadlo môže fungovať bez slnečného svetla,
5. Stav batérie: červená: treba nabiť; Oranžová: napoly nabitá; Zelená: plne nabitá.
Keď kontrolka svieti na červeno alebo oranžovo, znamená to, že je potrebné nabiť.

Poznámky

1. Ak nie je voda, odpojte čerpadlo od batérie a solárneho panelu, chod čerpadla nasucho zníži životnosť čerpadla.
2. Ak fontánu nepoužívate, odpojte čerpadlo od batérie.
3. Po dlhšom používaní pravidelne čistite filter čerpadla.

BATÉRIE

- Batérie uchovávajú mimo dosahu detí a domácich zvierat.
- Nekombinujte použité a nové batérie.
- Batérie inštalujte v súlade so symbolmi polarity.
- Ak fontánu nebudete dlhší čas používať, vyberte ich.
- Batérie nikdy nevhadzujte do ohňa.
- Likvidácia batérií, opotrebované alebo expirované batérie musia byť riadne zlikvidované a recyklované v súlade s miestnymi predpismi. Podrobné informácie vám poskytne miestny úrad.
- Dodržiavajte bezpečnostné pokyny, používanie a likvidáciu od výrobcu batérie.

Montážný výkres

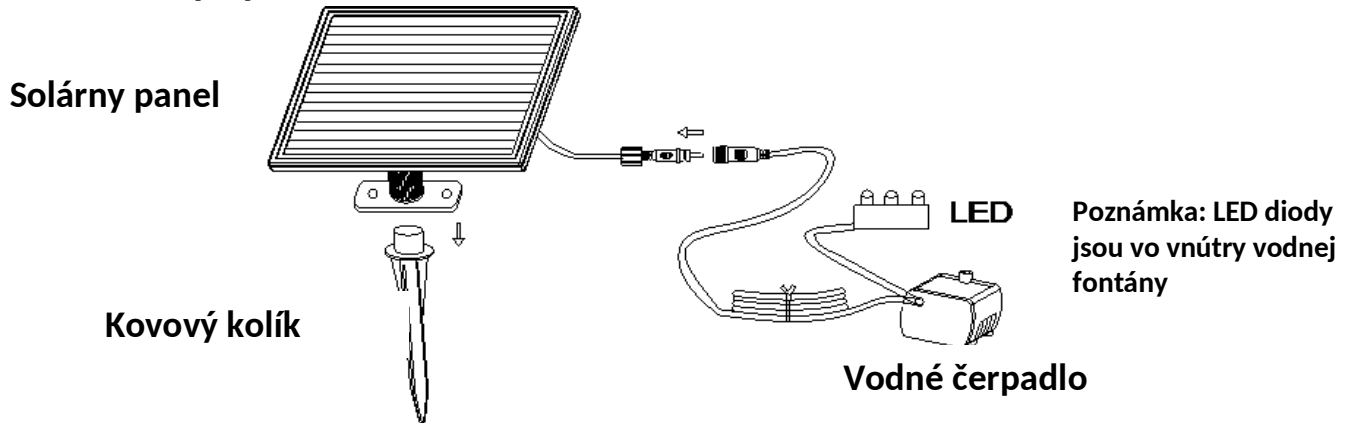

ON: Baterie pracuje automaticky a čerpadlo funguje.
OFF: Pokud je vypínač vypnutý, baterie a čerpadlo nebudou fungovat.

Zapojte napájecí kabel baterie.
Zapojte solární panel a potom ho upevníte,
Batéria bude fungovať.

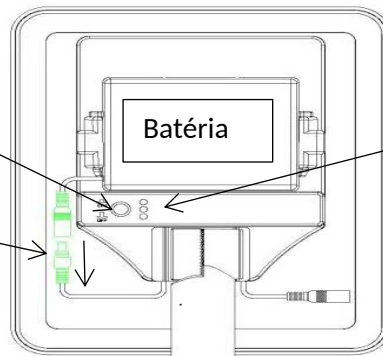

Tyto tři kontrolky ukazují stav baterie:
Červená: baterie je vybitá
Oranžová: baterie polovičně nabitá
Zelená: baterie plně nabitá
Když LED kontrolka svítí červeně nebo oranžově, znamená to, že je potřeba baterii nabít.

Distribútor/Dovozca:
IPRICE RE CARE s.r.o.
Rybníky IV 326
76001 Zlín, Czechia
tel: +420 511 447 788
email: iprice@iprice.cz



Podľa Európskeho nariadenia odpadu 2012/19/EU tento symbol na výrobku alebo jeho obalu znamená, že výrobok nepatrí do domáceho odpadu. Na základe smernice by sa mal prístroj odovzdať na príslušnom zbernom mieste pre recykláciu elektrických a elektronických zariadeniach. Zaistením správnej likvidácie výrobku pomôžete zabrániť možným negatívnym dopadom na životné prostredie a ľudské zdravie, čo by inak mohol byť dôsledok nesprávnej likvidácie výrobku. Pre detailnejšie informácie o recyklácii tohoto výrobku sa obráťte na svoj Miestny úrad alebo na odpadovú a likvidačnú službu vašej domácnosti.

VÝROBCA: Váš produkt obsahuje baterky zahrnuté v Európskej smernici 2006/66/EC, ktorá neumožňuje vyhadzovanie bateriek do komunálneho odpadu. Váš produkt obsahuje baterky zahrnuté v Európskej smernici 2006/66/EC, ktorá neumožňuje vyhadzovanie bateriek do komunálneho odpadu. Informujte sa o možnostiach zberu batérii. Správny zber a likvidácia batérií pomáha chrániť potenciálne negatívne následky na životné prostredie a ľudské zdravie.

Solar Water Fountain

Instructions for Use

Please read and retain these instructions for future reference

ALWAYS POSITION IN DIRECT SUNLIGHT FOR BEST CHARGING

LED lights are not replaceable

- LAY BACK AND RELAX WHILST LISTENING TO THE SOOTHING SOUND OF RUNNING WATER
- SOLAR POWERED FOUNTAIN
- THE WATER TRICKLES DOWN FROM EACH TIER OF THE FOUNTAIN CREATING A WONDERFUL SOOTHING SOUND AND THEN RECYCLES BACK INTO THE FOUNTAIN AGAIN
- SIMPLY PLACE THE FOUNTAIN IN A WELL LIT AREA OF YOUR GARDEN AND ENJOY
- MADE FROM WEATHER RESISTANT POLYRESIN

SPECIFICATION :

- The Battery : Li-Ion 11.1V/2000MA
- The Size of Solar Battery : 87*62*31MM
- The Power of Pump : DC 4.5-12V, 0.8-6W
- Max Flow Quantity of Pump : 350L/H
- Max Water Height of Pump : 135cm

Installation instructions:

1. Attach the pump to the solar panel before use, plug the sprinkler head or hose into the outlet of the pump. Make sure the water level covers the pump, but is lower than the sprinkler head.
2. Plug the power line of the pump into the plug of the solar panel, and then fasten.
3. Position the solar panel in full sun to optimally run the pump, Press on the switch at the back of the solar panel, the backup battery will be charged from the solar panel during normal operation and automatically run the pump without sunshine.
4. When we use the solar panel, we must press the button to ON state. Then the solar pump will work and the battery will be charged in this state. Only the battery was full of charge then the solar pump can work without sunlight., Battery status: Red: need charged; Orange: half charged; Green: fully charged, When led light shows red or orange indicates it need to be charged

Assembly drawing

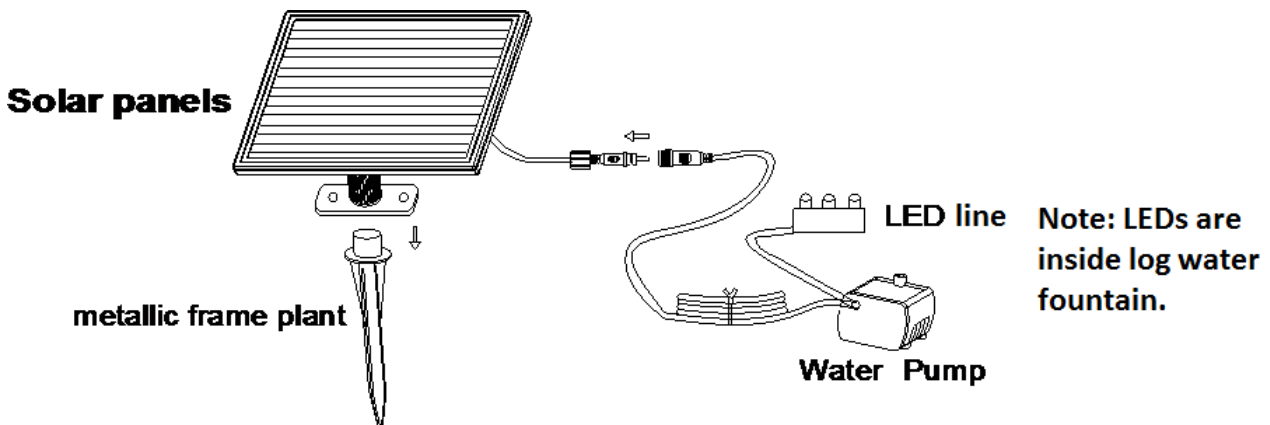

ON: Battery works automatically and pump works.
 OFF: If the switch is off, Battery and pump will not work.

These three lights show the battery status:
 Red: need charged;
 Orange: half charged;
 Green: fully charged, When led light shows red or orange indicates it needs to be charged

Plug the power line of the battery into the plug of the solar panel, and then fasten, The battery will be work

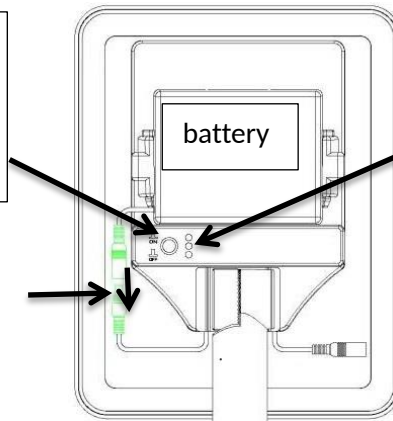

Notes

1. If there is no water, disconnect the pump from the battery and solar panel, running the pump dry will reduce the life of the pump.
2. If the fountain is not used or before transport, please disconnect pump from the battery.
3. Periodically clean the pump filter after use for long periods of time.

BATTERIES

- Keep batteries away from children and pets.
- Do not mix used and new batteries.
- Install batteries in accordance with its polarity symbols.
- Remove the batteries if left for long periods.
- Never dispose of batteries in a fire.
- Battery disposal, spent or expired batteries must be properly disposed of and recycled in compliance with local regulations. For detailed information, contact your local authority.
- Follow the battery manufacturer's safety, usage, and disposal instructions.